

CC-U9060FH

GCC-U9060FH

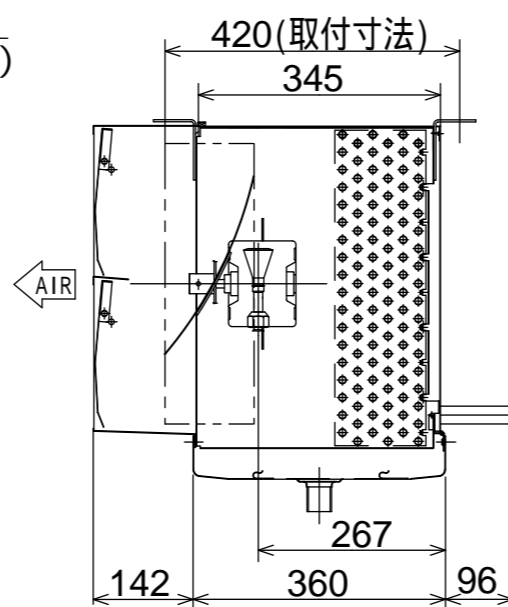
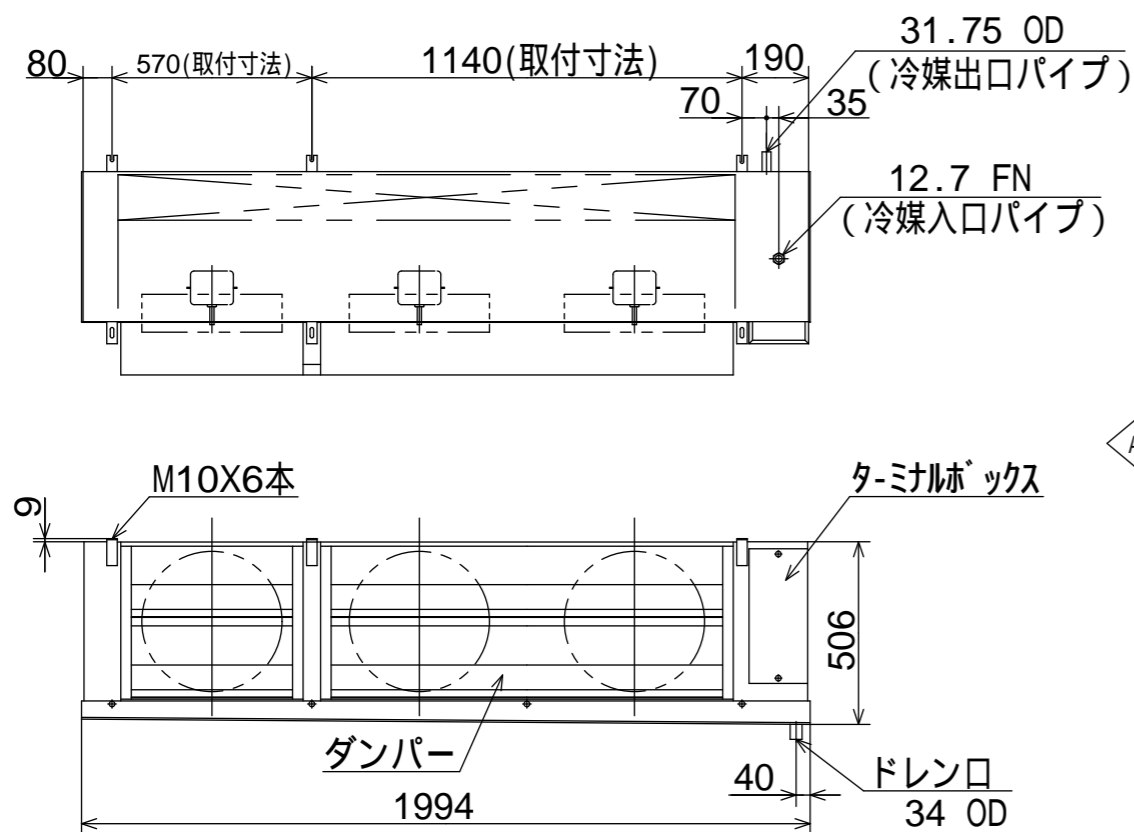

KCC-D9010LH
CC-D9019LH
CC-U9060FH

端子板

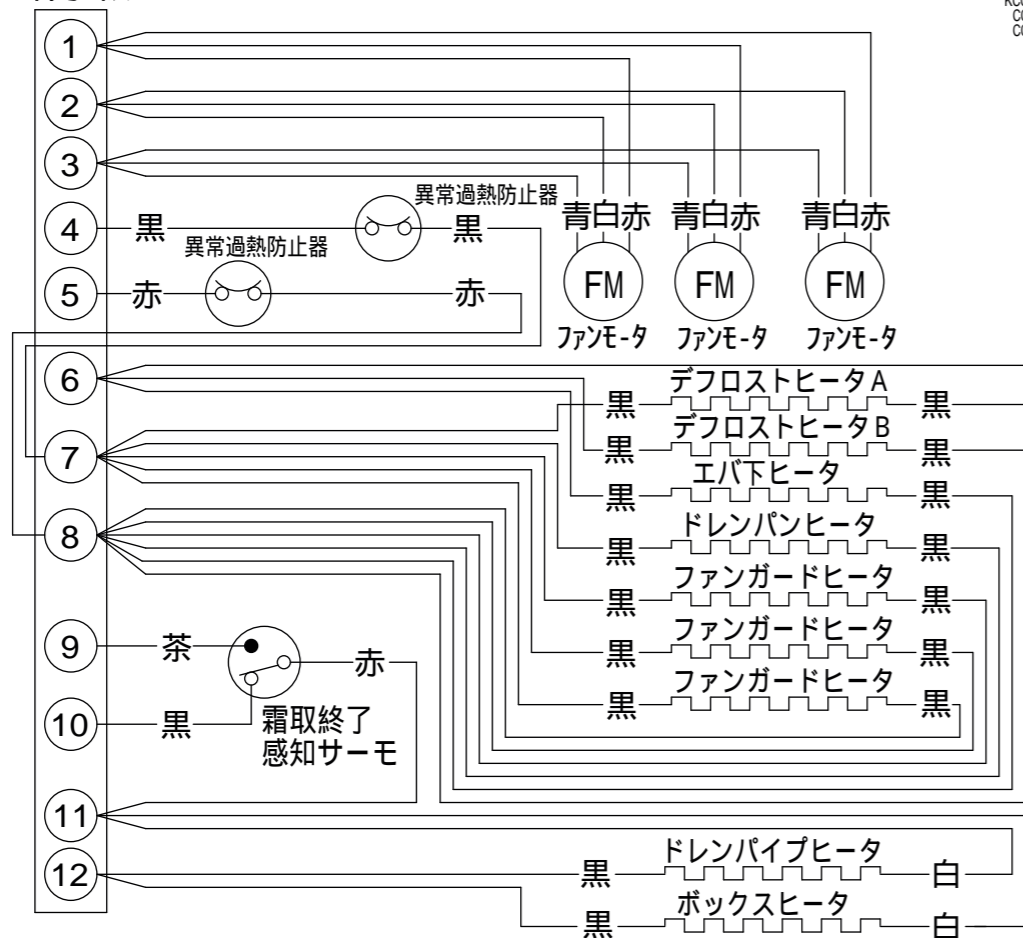

機種名	CC-U9060FH	
外装ケース	アルミニウム	
使用温度	-10 以下 -50 まで	
フィンピッチ	10.0mm	
冷却面積	22.17m ²	
冷凍能力 [過熱度4]	5 TD	5,120W
	7 TD	7,160W
	10 TD	10,230W
銅管有効長	1,680mm	
列数 × 段数	6 × 18	
ファンモータ	型式	SFG4-123BPE
	出力 始動電流	120W × 3 (入力50/60Hz 600/765W)
ファン直径	400mm	
風量	123/123m ³ /min	
電源	3 200V 50Hz/60Hz	
総合消費電力	運転	0.65/0.82kW
	霜取	6.40/6.40kW
総合消費電流	運転	2.3/2.8A
	霜取	20.2/20.2A
霜取方式	型式	ヒータ方式
	霜取終了感知	型式 NGT-143B25
	サーモスタット	動作温度 -8 ON, 25 OFF
	異常過熱防止	型式 NGT-74A50
ヒータ量	霜取ヒータ	6.35kW
	ターミナルボックスヒータ	8W
	ドレンホースヒータ	46W
配管続	冷媒入口パイプ	12.7mmFN
	冷媒出口パイプ	31.75mmOD
	ドレン口	25A(ドレンホース内径 34mmID)
製品質量	76kg	
騒音値(50/60Hz)	65/66dB(A)	
適用冷凍機目安	5.5kW ~ 7.5kW	
付属品	ドレンホース、ホースバンド	

当社推奨の漏電遮断器を取付け、アース配線工事をおこなってください。
外部均圧膨張弁が必要です。(現地手配)
9.52mm(内面溝付管)を使用しています。
クーラーダンパーが標準装備されています。

⚠ この製品をご使用になる場合は、漏電しゃ断器の設置とアース配線工事が必要です。